

**COMUNE DI SETTIMO MILANESE**  
**(CITTA' METROPOLITANA DI MILANO)**

**ATTO CONFERMATIVO DELLA CONVENZIONE PER LA CONCESSIONE DEI SERVIZI DI TEMPO PER LE FAMIGLIE E DEL CENTRO PRIMA INFANZIA CIPI' DI SERVIZI RICREATIVI E PER IL TEMPO LIBERO DELLE FAMIGLIE.**

**IMPORTO € 90.000,00** oltre IVA.

**REPUBBLICA ITALIANA**

L'anno duemiladiciassette addì uno del mese di dicembre nel Palazzo Municipale del Comune di Settimo Milanese.

Avanti a me, **Dott. Giulio Notarianni** - Segretario Generale del Comune di Settimo Milanese, e come tale abilitato a ricevere e rogare contratti nella forma pubblica - amministrativa nell'interesse del Comune, ai sensi dell'art.97 del D.Lgs. n.267/2000, domiciliato per la carica presso la sede comunale, sono comparsi personalmente i signori:

- il **dott. Michelangelo Riva** - Coordinatore Dipartimento Servizi alla Persona del Comune di Settimo Milanese, domiciliato per la carica presso la Sede Municipale, il quale interviene ai sensi dell'art.35 del vigente Statuto Comunale e del decreto del Sindaco

n.1354/2015 e che dichiara di agire esclusivamente in nome, per conto e nell'interesse del Comune di Settimo Milanese - C.F. e P. I.V.A.: 01315140150, di seguito denominato per brevità anche "Comune",

- il **Sig. Figini Claudio Bruno** nato a Milano il 21/05/1956 residente in Paderno Dugnano in Via Gorizia n. 17, C.F. FGNCDB56E21F205Y, in qualità di Vicepresidente e Legale Rappresentante della COMIN coop. Sociale di solidarietà ONLUS, iscritta al Registro delle Imprese di Milano al numero 02340750153 e al n.A115715 dell'Albo regionale delle Cooperative sociali.

#### **PREMESSO CHE**

- in data 16.12.2016 è stata stipulata la "Convenzione per la gestione del servizio tempo per le famiglie e del centro integrato prima infanzia CIPI 2015-2018";

- l'atto è stato registrato in data 16.12.2016;

- per mero errore materiale non risultano riprodotte la pagine di numero pari;

- le parti contraenti, di comune accordo, con il presente atto confermano l'accordo negoziale già stipulato che continua a produrre i suoi effetti fin dall'origine, senza soluzione di continuità.

Si riproduce l'intero atto originario "Convenzione.....", comprensivo degli allegati:

- il Comune di Settimo Milanese è proprietario dello

Spazio Terraluna di Piazza degli Eroi n.5; identificato secondo la planimetria allegata in copia al presente atto quale parte integrante e sostanziale;

- che è intenzione dell'Amministrazione comunale porre a massimo rendimento tutte le strutture e gli impianti di proprietà comunale, destinate a pubblico servizio;

- che con deliberazione della Giunta Comunale n.176 del 15/09/2015, immediatamente eseguibile, è stato approvato lo schema della presente convenzione, per la concessione dei servizi di tempo per le famiglie e di servizi ricreativi e per il tempo libero delle famiglie;

- che con determinazione n.4094 del 15/09/2015 è stata avviata la procedura per l'affidamento della concessione dei servizi di tempo per le famiglie e di servizi ricreativi e per il tempo libero delle famiglie;

- che con determinazione n.4015 del 23/02/2016 è stata affidata la concessione dei servizi di tempo per le famiglie e di servizi ricreativi e per il tempo libero delle famiglie all'Associazione Temporanea d'Impresa costituitasi ai sensi dell'art.37 del D.Lgs 163 del 12/04/2006 tra COMIN Cooperativa sociale di solidarietà Onlus con sede in via E.F. Pimentel 9 – 20127 Milano quale mandataria e STRIPES Cooperativa sociale Onlus quale mandante, via Domenico Savio 6 -20017 Rho (Mi), (atto notarile ricevuto al protocollo n.9054/2016).

**TUTTO CIO' PREMESSO, SI CONVIENE E SI STIPULA  
QUANTO SEGUE**

**Articolo 1 - Premesse**

Le premesse della presente convenzione ne formano parte integrante e sostanziale.

**Articolo 2 - Finalità**

I servizi per la prima infanzia sono motivo di vanto per il Comune di Settimo Milanese: lo Spazio Terraluna con la sua verde cornice rappresenta oggi un luogo in cui sono possibili non solo esperienze di forte valenza educativa per i bambini da 0 a 3 anni, ma anche la creazione di legami e relazioni tra adulti e tra le famiglie: un fare comunità insieme. La finalità della concessione è dunque quella di valorizzare i servizi per l'infanzia e di arricchire l'offerta educativa con nuovi servizi ricreativi per le famiglie.

**Articolo 3 - Oggetto della concessione**

Il Comune di Settimo Milanese, di seguito denominato "Amministrazione" affida a COMIN Cooperativa Sociale di solidarietà ONLUS quale mandataria dell'ATI con Stripes Cooperativa Sociale ONLUS di Rho, di seguito denominato "concessionario", nella persona di Figini Claudio Bruno, nella sua qualità di Vicepresidente e Rappresentante legale, la concessione dei "Servizi di tempo per le famiglie e del Centro Prima Infanzia CIPI'

e di servizi ricreativi e per il tempo libero delle famiglie" con la concessione d'uso dei locali dello Spazio Terraluna di proprietà comunale, nello stato e condizioni di diritto e di fatto in cui si trova, situato in piazza degli Eroi n.5, come evidenziato nelle planimetrie allegate.

Vengono inoltre concessi i beni mobili e le attrezzature esistenti presso il centro, che risultano dall'inventario allegato, ultimo disponibile al 31/12/2015; lo stesso sarà aggiornato annualmente e ogni qualvolta intervengano variazioni di notevole rilievo.

La concessione ha per oggetto la gestione completa dei servizi descritti nella parte speciale del capitolato d'oneri, allegato alla presente convenzione, e definiti nel progetto gestionale, presentato in sede di gara, intesa come lo svolgimento dell'insieme delle attività necessarie e accessorie per l'utilizzo e il funzionamento dello Spazio Terraluna, perseguendo la massima valorizzazione in termini di uso e sostenibilità della gestione generale dello Spazio stesso, allo scopo di favorire i servizi per le famiglie compatibili con le destinazioni d'uso delle strutture e delle attrezzature.

#### **Articolo 4 - Durata della concessione**

La presente concessione ha durata dal 05/10/2015 anche se nelle more della stipula della convenzione al

31/08/2018 e non è tacitamente rinnovabile, fatto salvo quanto previsto dal capitolato in merito all'eventuale rinegoziazione di nuovi servizi consistenti nella ripetizione di servizi analoghi.

#### **Articolo 5 - Accettazione della concessione**

La concessionaria accetta la concessione dei servizi, come descritti nel capitolato d'oneri, e la concessione d'uso dell'immobile denominato Spazio Terraluna, che con la sottoscrizione della presente convenzione prende in consegna, nello stato di fatto e di diritto in cui attualmente si trova, nell'ubicazione e nella consistenza attuale. Quanto preso in consegna dall'impresa, come verificato dal concessionario stesso, si intende funzionante ed in buono stato certificato a norma.

La concessionaria dichiara di conoscere e accettare integralmente, senza alcuna riserva, di alcun tipo, e si impegna ad utilizzare l'impianto secondo le previsioni di cui alla presente convenzione.

#### **Articolo 6 - Carta dei servizi e titolarità CIPI'**

Entro 15 giorni dalla sottoscrizione della presente convenzione la concessionaria provvede all'aggiornamento della "Carta dei servizi" in base a quella comunale approvata dalla Giunta con delibera, da comunicare all'Amministrazione e rendere pubblica,

secondo quanto previsto nel capitolato all'articolo 38. Entro lo stesso termine la concessionaria provvede alla voltura della intestazione presso l'ATS Milano – Città Metropolitana della titolarità della gestione del Servizio Centro Integrato Prima Infanzia CIPI' e all'aggiornamento della "Carta dei servizi" in base a quella comunale approvata dalla Giunta con delibera n.64/2015 da comunicare all'Amministrazione e rendere pubblica.

La carta dei servizi deve essere esposta a cura all'ingresso del centro, sul sito internet della concessionaria; sul sito dovrà essere data indicazione sulle modalità di presentazione di suggerimenti e dei reclami, dei quali il concessionario dovrà prendere periodica visione.

#### **Articolo 7 - Modalità di gestione della concessione**

Il concessionario è tenuto ad espletare il servizio con le modalità di cui al capitolato d'oneri.

#### **Articolo 8 - Obblighi e responsabilità del concessionario**

Il concessionario si assume gli obblighi, gli oneri e le responsabilità di cui al capitolato e al progetto gestionale offerto in sede di gara.

#### **Articolo 9 - Obblighi e oneri a carico del Comune**

Sono a carico dell'Ente pubblico i costi e le prestazioni

di cui all'articolo 6 del capitolato d'oneri sopra menzionato.

Il Comune concedente riconoscerà al concessionario un prezzo complessivo di €3.875,00 a compensazione parziale dei prezzi inferiori a quelli corrispondenti alla somma del costo del servizio e dell'ordinario utile di impresa, da corrispondere eventualmente entro luglio 2016, solo se si verificasse la condizione del mancato raggiungimento dell'equilibrio economico-finanziario della connessa gestione in relazione alla qualità del servizio da prestare, previa verifica entro marzo 2016, avendo il concedente definito una limitazione alle tariffe del concessionario, in sede di concertazione degli importi.

#### **Articolo 10 - Cauzione definitiva**

A garanzia degli obblighi assunti con il presente contratto, il concessionario COMIN Cooperativa Sociale di Solidarietà ONLUS ha presentato polizza fidejussoria n.361043990 e relativa appendice da Generali Italia S.p.A. – Agenzia di Milano-Repubblica, con effetto dal 03/03/2016 per l'importo di €9.000,00 e con validità fino al 03/03/2017, come risulta da documentazione depositata agli atti d'ufficio, ai sensi dell'art.5 del capitolato d'oneri.

#### **Articolo 11 - Polizza assicurativa**

Il concessionario ha presentato, una polizza assicurativa emessa da Generali Italia S.p.A., Agenzia di Milano-Repubblica - con scadenza 31/12/2016, pagamento premio in data 11/11/2015, ai sensi dell'art.5 del capitolato d'onori.

**Articolo 9 - Obblighi del concessionario nei confronti dei propri lavoratori dipendenti**

Il concessionario dichiara di applicare quanto previsto dall'articolo 17 del capitolato.

In conformità a quanto previsto dall'art.2, comma 1 del D.L. 25.09.2002 n. 210, convertito con la Legge 22.11.2002, n.266, è stata acquisita apposita certificazione relativa alla regolarità contributiva N. Prot. INPS\_2389849 del 25/02/2016, con scadenza 24/06/2016.

**Articolo 10 - Obblighi in materia di assunzioni obbligatorie**

Le parti danno atto che il concessionario ha dichiarato di essere in regola con le norme che disciplinano il diritto al lavoro dei disabili di cui alla Legge 12 marzo 1999, n.68, "Norme per il diritto al lavoro dei disabili".

**Articolo 11 - Sicurezza, prevenzione infortuni e igiene del lavoro.**

Il concessionario dichiara di essere in regola con gli adempimenti ed obblighi previsti in materia dal D. Lgs.

n.81/08. si richiama quanto prevede l'articolo 23 del capitolato in merito alla elaborazione del documento di valutazione dei rischi (DVR).

#### **Articolo 12 - Penalità**

Alla concessione oggetto del presente contratto si applicano le condizioni stabilite all'art.19 del capitolato d'onori.

#### **Articolo 13 - Domiciliazione**

Ai fini di quanto occorrente e/o conseguente al rapporto concessorio regolato dal presente atto, il Comune deve intendersi come per legge domiciliato presso il Palazzo Comunale in piazza degli Eroi n.5 a Settimo Milanese. Per la presente convenzione la concessionaria elegge il proprio domicilio presso la propria sede legale in via E.F. Pimentel 9 – 20127 Milano.

#### **Articolo 14 - Clausola Conciliativa**

Per tutte le controversie concernenti il presente contratto o connesse allo stesso, che dovessero insorgere fra le parti, queste si obbligano ad esperire il tentativo di conciliazione bonaria stragiudiziale al di là della negoziazione assistita disciplinato dal codice di procedura civile.

#### **Articolo 15 – Spese**

Tutte le spese inerenti il presente atto, nessuna

esclusa o eccettuata, sono a carico del concessionario, che se le assume.

Atto soggetto a registrazione solo in caso d'uso.

Il concessionario è esente dall'imposta di bollo per effetto dell'art. 17 del D. Lgs. n. 460/97 e l'art. 40 della Legge 8 giugno 1962 n. 604 prevede la riduzione del 50% dei diritti di segreteria.

#### **Articolo 16 - Verbale di restituzione**

All'atto della riconsegna all'Amministrazione dello Spazio Terraluna e dei beni mobili (identificati nell'inventario ultimo disponibile in corso di aggiornamento) in dotazione oggetto della presente concessione, verrà redatto, in contraddittorio tra le parti il processo verbale di restituzione, dal quale si rilevi lo stato di conservazione dei beni.

#### **Articolo 17 - Valore della concessione**

Ai fini fiscali il valore del presente contratto è di €30.000,00 annui per un importo complessivo di €90.000 per tutto il periodo di concessione.

Il l'importo del canone di concessione offerto in sede di gara che il concessionario deve corrispondere al concedente è pari a €2.100,00 in ragione di anno per €6.300,00 per tutta la concessione.

#### **Articolo 18 - Rinvio normativo.**

Per quanto non espressamente previsto nella presente

convenzione, si applicheranno in quanto compatibili le norme del Codice Civile.

#### **Articolo 19 - Allegati**

I seguenti documenti vengono allegati al presente convenzione, a formarne parte integrante e sostanziale:

- a. planimetria generale dello Spazio Terraluna
- b. planimetria fabbricati;
- c. pianta prospetti
- d. planimetria impianti
- e. capitolato d'oneri
- f. inventario

#### **Articolo 20 - Approvazione clausole vessatorie**

Le parti dichiarano, ai sensi e per gli effetti dell'art. 1341, comma 2, del codice civile, di aver preso visione delle clausole di cui ai precedenti articoli 7, 8, 9, 14, e di approvarle espressamente, ritenendole come sottoscritte singolarmente.

#### **Articolo 21 - Trattamento dei dati personali**

Il Comune, ai sensi dell'art.13 del D.Lgs. 196/2003, informa il concessionario e che tratterà i dati contenuti nel presente contratto esclusivamente per lo svolgimento delle attività e per l'assolvimento degli obblighi previsti dalle leggi e dai regolamenti comunali in materia.

E richiesto io Segretario Generale rogante ho ricevuto

questo atto, non in contrasto con l'ordinamento giuridico, redatto da persona di mia fiducia mediante strumenti informatici su n. 13 pagine a video, dandone lettura alle parti, le quali l'hanno ritenuto conforme alla loro volontà ed a conferma di ciò lo sottoscrivono in modalità elettronica consistente, ai sensi dell'art. 52 bis della legge notarile, nella apposizione della loro firma digitale, verificata nella sua regolarità ai sensi dell'art. 14 del d.P.C.M. 22 Febbraio 2013.

**IL COORDINATORE DIPARTIMENTO SERVIZI ALLA  
PERSONA**

dott. Michelangelo Riva

**Il Presidente e Rappresentante Legale  
COMIN Cooperativa Sociale di solidarietà ONLUS**

Sig. Figini Claudio Bruno

**IL SEGRETARIO GENERALE ROGANTE**

Dott. Giulio Notarianni



Comune di Settimo Milanese

ALLEGATO "A" – planimetria generale dello spazio Terraluna  
composto da n. 1 facciata

Esente da imposta di bollo ai sensi dell' art. 17 del D.Lgs. n. 460/97

planimetria generale area esterna

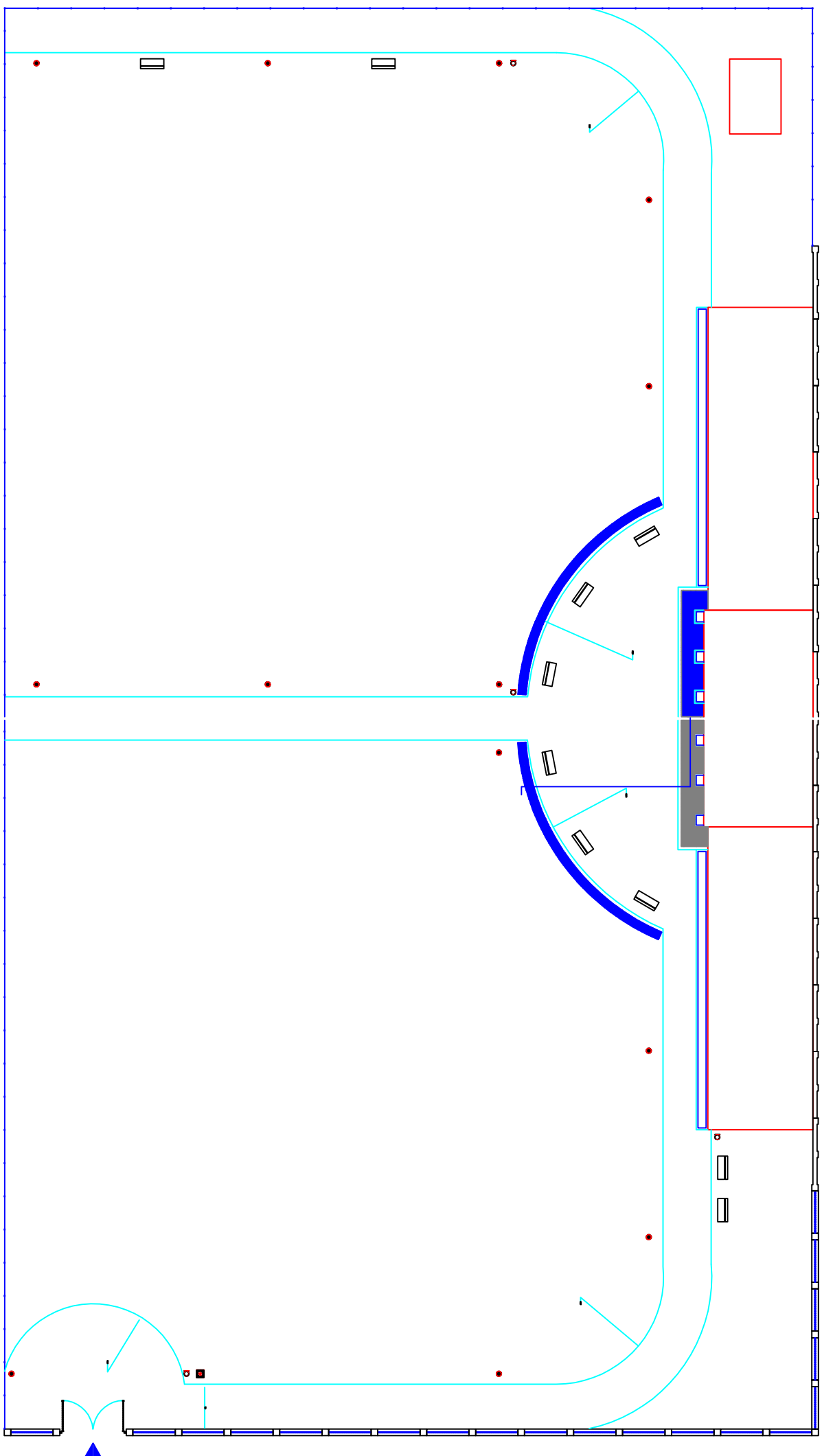



Comune di Settimo Milanese

ALLEGATO "B" – planimetria fabbricati  
composto da n. 1 facciata

Esente da imposta di bollo ai sensi dell' art. 17 del D.Lgs. n. 460/97





Comune di Settimo Milanese

ALLEGATO "C" – pianta prospetti

composto da n. 1 facciata

Esente da imposta di bollo ai sensi dell' art. 17 del D.Lgs. n. 460/97

prospetto nord

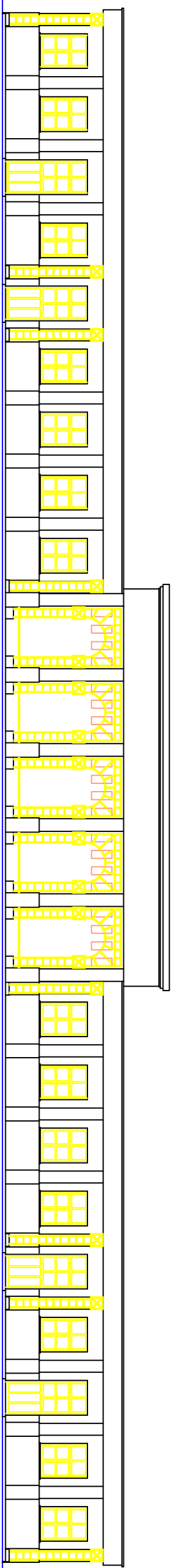

prospetto est

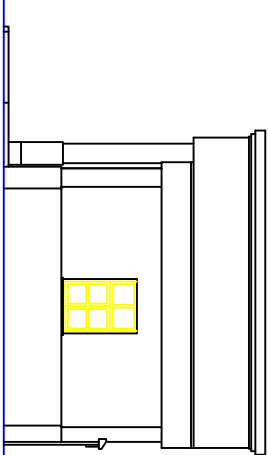

prospetto ovest

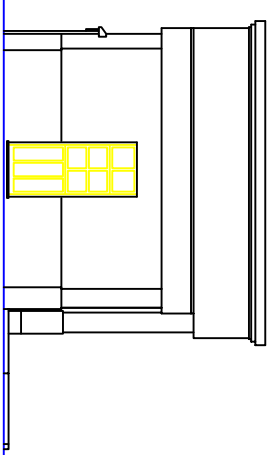

prospetto sud

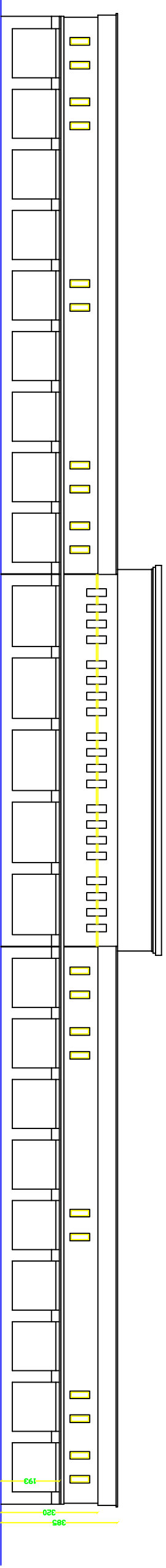



Comune di Settimo Milanese

ALLEGATO "D" – planimetria impianti  
composto da n. 1 facciata

Esente da imposta di bollo ai sensi dell' art. 17 del D.Lgs. n. 460/97

pianta piano terra - impianto elettrico

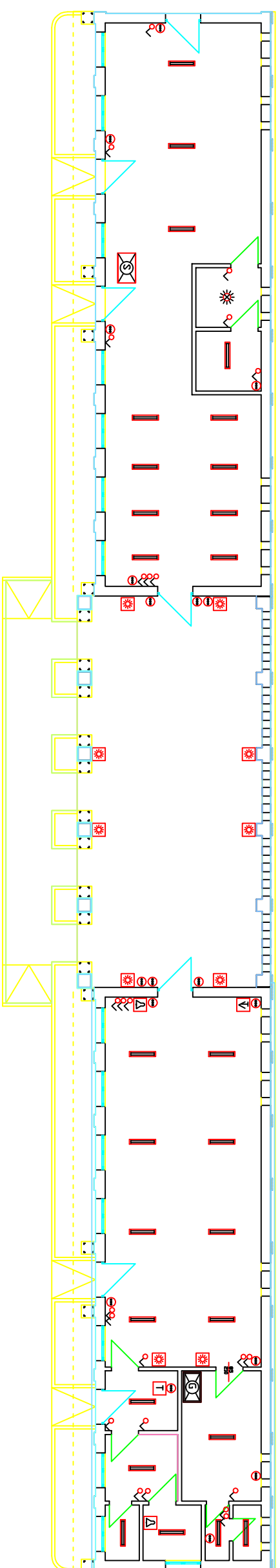

pianta piano terra - impianto termoidraulico

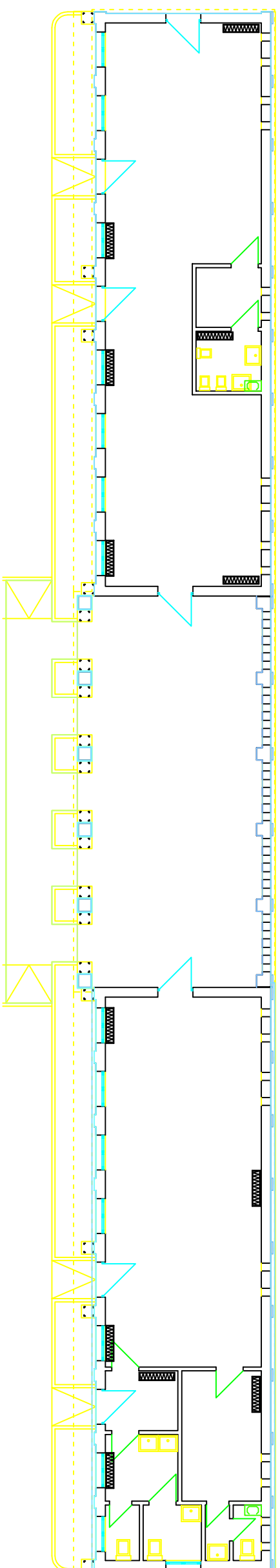



Comune di Settimo Milanese

ALLEGATO “E” – capitolato d’oneri  
composto da n. 13 facciate

Esente da imposta di bollo ai sensi dell’ art. 17 del D.Lgs. n. 460/97



# Comune di Settimo Milanese

Dipartimento Servizi alla Persona

• Servizio Istruzione

## CAPITOLATO D'ONERI PER L'AFFIDAMENTO IN CONCESSIONE DEL SERVIZIO TEMPO PER LE FAMIGLIE E DEL CENTRO PRIMA INFANZIA CIPI E DI SERVIZI PER IL TEMPO LIBERO DELLE FAMIGLIE

**CIG: 63983895A2**

### PARTE GENERALE

#### TITOLO I CARATTERISTICHE GENERALI DEL SERVIZIO

##### ARTICOLO 1 DEFINIZIONI

Nel presente capitolato si intende per “**concessionario**” l'operatore economico risultato aggiudicatario della concessione in seguito alla procedura di gara e in forza della quale assume l'organizzazione e la gestione dei servizi di seguito descritti.

Per “**concedente**” si intende l'Amministrazione comunale di Settimo Milanese, che affida in concessione la gestione dei servizi e la sede dello Spazio Terraluna.

##### ARTICOLO 2 OGGETTO

Il presente capitolato ha per oggetto l'affidamento in concessione dei seguenti servizi del Comune di Settimo Milanese:

- Tempo per le Famiglie
- Centro Prima Infanzia CIPI
- Servizi ricreativi per il tempo libero delle Famiglie.

Il servizio oggetto dell'affidamento è descritto nella parte speciale del presente capitolato

##### ARTICOLO 3 DURATA

La concessione ha durata dal 05/10/2015 anche se nelle more della stipula della convenzione al 31/08/2018.

Alla fine di tale periodo, nel caso in cui non si dia avvio alla procedura negoziata, la concessione scadrà di diritto senza bisogno di disdetta, preavviso, diffida o costituzione in mora.

L'amministrazione comunale può affidare al concessionario, mediante procedura negoziata, senza previa pubblicazione del bando di gara, una concessione avente ad oggetto nuovi servizi consistenti nella ripetizione di servizi analoghi già affidati all'operatore economico aggiudicatario della presente concessione, a condizione che tali servizi siano conformi al progetto di base definito nel presente capitolato d'oneri.

La nuova aggiudicazione ai sensi del precedente comma è effettuata sulla base di una valutazione, condotta dall'amministrazione comunale mediante specifica indagine di mercato, delle condizioni di mantenimento dell'interesse pubblico e di vantaggio economico effettivo.

L'eventuale richiesta di negoziazione per il nuovo affidamento e la durata dello stesso saranno comunicati per iscritto alla ditta concessionaria non oltre il 31 marzo 2018. La concessionaria è tenuta entro e non oltre il 15 aprile 2018 a comunicare per iscritto l'eventuale indisponibilità alla ripetizione dell'affidamento concessorio.

##### ARTICOLO 4 VALORE PRESUNTO DELLA CONCESSIONE

Il valore presunto della concessione viene stimato in €30.000,00 per ogni anno, per un importo complessivo presunto di €90.000,00 (IVA esclusa) quali spese di funzionamento per l'intero periodo di durata della concessione, stimando l'importo di €20.000,00 relativamente ai servizi principali e di €10.000,00 per servizi secondari, tutti al netto delle voci di spesa che saranno mantenute alla competenza dell'ente concedente come previsto nel capitolato d'oneri,

la soglia in riferimento all'eventuale rinegoziazione di servizi analoghi è pertanto

Piazza degli Eroi, 5

20019 Settimo Milanese

t. 02.33509.1

f. 02.57763630

[www.comune.settimomilanese.mi.it](http://www.comune.settimomilanese.mi.it)



UNI EN ISO 9001:2008  
Certificato n. 9159-SETM  
Certification number: IT-92311  
Prima emissione: 2014-05-07  
Emissione corrente: 2014-05-07  
Data Scadenza: 2017-05-06





Dipartimento Servizi alla persona

• Servizio Istruzione

Foglio 2/13

definita in €180.000,00 compresa l'eventuale successiva procedura negoziata di ripetizione di servizi analoghi già affidati all'operatore economico aggiudicatario della concessione iniziale, senza previa pubblicazione di un bando di gara.

## ARTICOLO 5 GARANZIA DEFINITIVA

A garanzia dell'esatto e puntuale adempimento degli obblighi assunti, l'impresa concessionaria è tenuta a prestare idonea cauzione nella misura pari al 10% dell'importo del valore di cui all'articolo precedente, pari a €9.000,00, costituita esclusivamente a mezzo di fideiussione bancaria (rilasciata da aziende di credito di cui all'art.5 del Regio Decreto 12.3.1936 n.375) o assicurativa (rilasciata quest'ultima da una Società di Assicurazione autorizzata dal Decreto 16/11/93 del Ministero dell'Industria pubblicato sulla G.U. 275 del 23/11/95); la fideiussione bancaria o la polizza assicurativa dovrà avere validità per almeno 180 giorni dalla data di presentazione dell'offerta, dovrà prevedere espressamente la rinuncia al beneficio della preventiva escussione del debitore principale e la sua operatività entro 15 giorni a semplice richiesta scritta della stazione appaltante. A pena di esclusione, non sarà ammessa alcuna altra forma di prestazione della cauzione provvisoria.

L'importo della garanzia è ridotto del cinquanta per cento per gli operatori economici ai quali venga rilasciata, da organismi accreditati, ai sensi delle norme europee della serie UNI CEI EN 45000 e della serie UNI CEI EN ISO/IEC 17000, la certificazione del sistema di qualità conforme alle norme europee della serie UNI CEI ISO 9000, ovvero la dichiarazione della presenza di elementi significativi e tra loro correlati di tale sistema. Per fruire di tale beneficio, l'operatore economico segnala, in sede di offerta, il possesso del requisito, e lo documenta nei modi prescritti dalle norme vigenti allegando copia autenticata o con dichiarazione sostitutiva, resa ai sensi dell'art.47 del D.P.R. 445/2000.

La cauzione rimarrà vincolata sino alla avvenuta certificazione della regolare esecuzione da parte del Responsabile del Servizio.

In caso di riduzione della cauzione per incameramento parziale, la medesima andrà ricostituita nell'ammontare iniziale entro 15 giorni dal verificarsi della riduzione.

## TITOLO II CONDIZIONI DI ESECUZIONE DELLA CONCESSIONE

### ARTICOLO 6 OBBLIGHI DEL CONCEDENTE

Il concedente si obbliga a:

- a) provvedere alla fornitura dell'acqua, del gas-metano del riscaldamento, dell'energia elettrica (per luce e forza motrice); il tutto nel limite 4.000,00 euro, annui che corrispondono ai quantitativi previsti per il consumo normale e proporzionale all'attività della gestione; le spese eccedenti saranno richieste in rimborso al concessionario entro il 31 gennaio dell'anno successivo;
- b) concertare le tariffe proposte dal concessionario prima della loro applicazione, come definito nell'articolo 13 capitolato;
- c) dare visibilità sul proprio sito comunale all'offerta di servizi concessi;
- d) provvedere alla rimozione dei rifiuti solidi urbani, depositati dal concessionario nei raccoglitori idonei, in luoghi stabiliti dall'amministrazione e secondo il calendario e le norme in materia di rifiuti solidi urbani vigenti, che saranno comunicati dall'ente al concessionario;
- e) provvedere alla manutenzione straordinaria dei locali e della recinzione, escludendosi le attrezzature interne ai locali;
- f) provvedere alla manutenzione delle installazioni esistenti all'atto della concessione nel giardino e alla cura del verde dello stesso;
- g) provvedere alla conduzione e manutenzione della centrale termica mediante ditte autorizzate, nominando il c.d. "terzo responsabile" con personale specializzato, abilitato a norma di legge alla conduzione degli impianti termici;
- h) provvedere alle eventuali nuove costruzioni o ai rifacimenti di lastricati,

Piazza degli Eroi, 5

20019 Settimo Milanese

t. 02.33509.1

f. 02.57763630

www.comune.settimomilanese.mi.it

P.IVA 01315140150



Dipartimento Servizi alla persona

• Servizio Istruzione

Foglio 3/13

- pavimentazioni, marciapiedi e rivestimenti interni ed esterni;
- i) provvedere alle imbiancatura, alle sostituzioni e riparazioni per tutti gli eventi vandalici, da effettuarsi entro 180 giorni dal loro avvento;

In generale tutte le spese per la gestione del servizio oggetto del presente capitolato, non a carico diretto del concessionario, saranno a carico dell'amministrazione concedente, e saranno compensate parzialmente dal canone di concessione;

## **ARTICOLO 7 LOCALI E ATTREZZATURE**

La consegna dei locali, degli arredi e delle attrezzature avrà luogo entro il termine di 5 giorni antecedenti alla decorrenza della convenzione di concessione.

I locali, gli arredi e le attrezzature saranno utilizzati dal concessionario che ne garantirà il buon uso e l'efficienza.

Al momento della consegna verrà redatto apposito verbale indicante l'elenco degli arredi e delle attrezzature.

Al termine del periodo contrattuale il concessionario dovrà restituire i locali, gli arredi e le attrezzature funzionanti, fornite dal Comune di Settimo Milanese e rispondenti alle voci dell'inventario salvo il normale deterioramento d'uso.

In caso di ammanco di materiali, rotture o danni ai locali si conviene che il prezzo di ciascuno dei beni sarà determinato di comune accordo al momento della restituzione in base al loro stato di manutenzione preesistente e di efficienza.

In caso di mancato accordo la valutazione sarà demandata ad un perito scelto in accordo tra le parti.

## **ARTICOLO 8 DOTAZIONE PER LA CONCESSIONE**

L'amministrazione concede in uso al concessionario lo Spazio Terraluna di Settimo Milanese, composto dall'edificio principale con i relativi spazi accessori e i servizi igienici, l'edificio contenente gli impianti per le utenze, il materiale e le attrezzature elencate nell'apposito inventario allegato al presente capitolato.

## **ARTICOLO 9 CONSEGNA DEGLI IMMOBILI, DEGLI ARREDI E DEGLI IMPIANTI CON STESURA D'INVENTARIO**

All'atto dell'inizio del servizio l'amministrazione comunale concederà in uso al concessionario i locali e i beni immobili inventariati funzionali all'espletamento del servizio. Tale consegna sarà attuata tramite stesura di un verbale da stilare in contraddittorio e sottoscritto dalle parti per accettazione, con l'indicazione delle consistenze effettive e dei beni in uso, il quale farà parte integrante dei documenti contrattuali.

## **ARTICOLO 10 MANUTENZIONE DEI BENI CONCESSI**

Il concessionario dovrà inoltre farsi carico di piccoli interventi di manutenzione, quali si indicano di seguito in via esemplificativa e della portata pratica ed economica: sistemazione di maniglie e serrature, cambio delle lampadine e cambio di interruttori; piccoli interventi idraulici di tipo domestico senza intervento del tecnico su lavandini e water; pulizia o copertura con vernice di eventuali macchie o scritte su superfici interne, eventuale tinteggiatura dei locali interni a discrezione del concessionario.

In caso di intasamento dei servizi igienici e tombini dei cortili, dovrà essere fatta richiesta di intervento di spurgo al comune e solo in situazione di emergenza, dal venerdì alla domenica, quando si sia in prossimità dell'uso, direttamente alla ditta appaltatrice del comune, dandone successivamente comunicazione al comune.

Il concessionario ha l'obbligo di segnalare all'amministrazione concedente tutte le circostanze che possono impedire un regolare svolgimento dei servizi oggetto del presente capitolato.

## **ARTICOLO 11 DIVIETO DI VARIAZIONE DELLA DESTINAZIONE D'USO**



Dipartimento Servizi alla persona

• Servizio Istruzione

Foglio 4/13

Il concessionario, per sé ed aventi causa a qualunque titolo, si obbliga irrevocabilmente sin d'ora e per tutta la durata della concessione a non mutare mai, a pena di risoluzione del contratto, per qualsiasi ragione o motivo, la destinazione d'uso dei locali ad essa affidati.

## **ARTICOLO 12 CANONE DI CONCESSIONE**

Il canone di concessione è costituito dal canone annuo fisso a favore del comune che l'aggiudicatario offrirà in sede di gara, comunque non inferiore alla base d'asta fissata in €2.000,00 soggetto a rialzo e sottoposto a regime I.V.A. dovuta per legge.

Per il primo anno (ottobre 2015 - ottobre 2016) il canone fisso di concessione sarà versato al momento della sottoscrizione del contratto.

Il pagamento in unica soluzione dovrà essere effettuato presso il servizio di tesoreria comunale, entro il quindicesimo giorno del mese di luglio di ogni anno di concessione. Dal giorno successivo a quello di scadenza del pagamento saranno dovuti al concedente gli interessi di mora, pari a due punti in più del saggio degli interessi legali, tempo per tempo vigenti.

Il concessionario che non provvederà al pagamento nei termini e nei tempi stabiliti dal contratto sarà considerato in mora senza che sia necessaria una formale comunicazione in tal senso.

Il mancato pagamento di una annualità di canone comporta la revoca della concessione, salva l'escussione della fideiussione e il risarcimento dei danni, compresi quelli eventualmente connessi alla rinnovazione delle procedure amministrative per la individuazione del nuovo concessionario.

## **ARTICOLO 13 CORRISPETTIVI TARIFFARI**

I servizi oggetto del presente capitolato sono erogati a fronte di corrispettivi tariffari.

La controprestazione a favore del concessionario consiste unicamente nel diritto di gestire funzionalmente e di sfruttare economicamente i servizi di Tempo per la Famiglia e gli altri servizi ludico ricreativi per le famiglie e le persone che saranno attivati nell'ambito del progetto gestionale presentato in sede di gara.

Le tariffe e i prezzi a carico dell'utenza saranno riscosse direttamente dal concessionario.

La proposta delle tariffe per il Tempo per le Famiglie sarà rimessa al concessionario che dovrà previamente agire di concerto con l'Amministrazione comunale.

Se fossero definiti prezzi tariffari inferiori a quelli corrispondenti alla somma del costo del servizio e dell'ordinario utile di impresa, ritenuto remunerativo per il concessionario, la differenza dovrà essere colmata dall'uso remunerativo dell'immobile dato in concessione.

## **ARTICOLO 14 MOROSITÀ' E MANCATO PAGAMENTO DA PARTE DEGLI UTENTI**

Con l'atto di concessione del servizio, l'amministrazione concedente trasferisce al concessionario le prerogative proprie della pubblica amministrazione in materia di riscossione coattiva delle somme dovute dagli utenti morosi. A tale fine spetta al concessionario la rilevazione nominativa degli utenti morosi e la relativa escussione per via coattiva, per il recupero delle somme dovute, senza pregiudizio alcuno per l'amministrazione concedente.

## **ARTICOLO 15 RISORSE UMANE**

Tutto il personale adibito al servizio concesso dovrà aver compiuto diciotto anni di età, dovrà parlare correntemente la lingua italiana ed essere in possesso dell'idoneità psico-fisica alle funzioni conferite.

I titoli di studio richiesti dovranno essere rilasciati o riconosciuti a norma dell'ordinamento scolastico dello Stato italiano.

L'impresa aggiudicataria si impegna a valutare la conservazione dei rapporti di lavoro

Piazza degli Eroi, 5

20019 Settimo Milanese

t. 02.33509.1

f. 02.57763630

[www.comune.settimomilanese.mi.it](http://www.comune.settimomilanese.mi.it)

P.IVA 01315140150



Dipartimento Servizi alla persona

• Servizio Istruzione

Foglio 5/13

del personale impiegato nel servizio appaltato precedentemente, riservando comunque preferenza a detto personale.

Per le sostituzioni nei servizi l'impresa dovrà considerare l'opportunità di assicurare quanto più è possibile la continuità didattico-educativa, tenendo conto dell'esperienza pregressa degli operatori e possibilmente impiegando persone che abbiano avuto un'esperienza professionale o titolo di studio attinente ai servizi di riferimento. La sostituzione di personale è interamente a carico del concessionario

La scelta del personale da impiegare nella gestione dei servizi è esclusiva pertinenza delle scelte imprenditoriali dell'aggiudicataria.

Il concessionario si impegna ad assicurare la stabilità degli operatori di propria pertinenza, riconoscendo che la continuità di azione dei medesimi costituisce presupposto indispensabile per un corretto intervento educativo.

## ARTICOLO 16 REQUISITI DEL PERSONALE

**Requisiti del personale** La gestione del servizio prevede la presenza stabile delle figure di educatore professionale.

Gli educatori e il coordinatore debbono essere in possesso del diploma di Educatore Professionale. Eventuali deroghe per unità di personale con diploma di scuola media superiore e comprovata esperienza nel settore sono ammesse solo per operatori, con funzione di educatore, con esperienza maturata in centri per la famiglia o asili nido per non meno di 3 anni continuativi negli ultimi 5 anni. La deroga non è ammessa per la figura di coordinatore. In ogni caso sono ammessi ad assumere il ruolo di coordinatore soggetti che possiedano in alternativa il diploma di laurea in Pedagogia o Psicologia dell'età evolutiva o servizio sociale.

Il soggetto concessionario dovrà inviare a questa amministrazione, prima dell'avvio del servizio, l'elenco del personale operante con specificata la relativa qualifica. Ogni variazione a detto elenco dovrà essere comunicato entro sette giorni all'amministrazione.

Rapporto di lavoro. Per tutte le figure professionali la Ditta aggiudicataria si impegna inderogabilmente ad instaurare rapporti di lavoro dipendente e ad assicurare il pieno rispetto delle norme assicurative e degli obblighi previdenziali previsti per tale fattispecie contrattuale.

## ARTICOLO 17 RISORSE UMANE

La ditta aggiudicataria ha l'obbligo contrattuale di:

a) impiegare soci lavoratori di cooperativa ovvero altri lavoratori secondo le forme contrattuali consentite, a seconda della natura di ciascun servizio, dalla legge del 14 febbraio 2003, n.30 e del D.Lgs 10 settembre 2003, n.276 Attuazione delle deleghe in materia di occupazione e mercato del lavoro, di cui alla legge 14 febbraio 2003, n.30, e del Decreto Legislativo 15 giugno 2015, n. 81 Disciplina organica dei contratti di lavoro e revisione della normativa in tema di mansioni, a norma dell'articolo 1, comma 7, della legge 10 dicembre 2014, n.183;

b) assicurare il pieno rispetto delle norme assicurative e degli obblighi previdenziali previsti per i rapporti di lavoro posti in essere;

c) trasmettere, se richiesta, tutta la documentazione necessaria a verificare la regolarità dei rapporti di lavoro riferiti alle prestazioni relative ai servizi oggetto della concessione.

d) assicurare lo svolgimento del servizio nel rispetto delle vigenti norme in materia di prevenzione infortuni ed igiene del lavoro.

e) trasmettere al comune entro 30 giorni dall'aggiudicazione provvisoria l'elenco degli operatori utilizzati nella gestione e a tenere aggiornato detto elenco. Allegato a tale elenco, la ditta dovrà predisporre un apposito fascicolo nominativo, acceso per ciascun operatore, contenente le seguenti documentazioni;

- fotocopia del documento di identità in corso di validità;

- fotocopia del titolo di studio posseduto, autocertificato come conforme all'originale dal diretto interessato.

Piazza degli Eroi, 5

20019 Settimo Milanese

t. 02.33509.1

f. 02.57763630

www.comune.settimomilanese.mi.it

P.IVA 01315140150



Dipartimento Servizi alla persona

• Servizio Istruzione

Foglio 6/13

- curriculum professionale;
- documentazione relativa all'inquadramento professionale, previdenziale e assicurativo.

Il concessionario dovrà fornire all'Amministrazione i dati di identificazione del personale impiegato straordinariamente utilizzato per le sostituzioni.

L'operatore economico concessionario si obbliga, nell'esecuzione della concessione, al rispetto del codice di comportamento dei dipendenti pubblici approvato con D.P.R. n.62/2013. La violazione degli obblighi di comportamento comporterà per l'Amministrazione la facoltà di risolvere il contratto, qualora in ragione della gravità o della reiterazione, la stessa sia ritenuta grave.

## **ARTICOLO 18 GARANZIE E RESPONSABILITA'**

Il concessionario è responsabile dei danni che dovessero occorrere agli utenti del servizio o a terzi nel corso dello svolgimento dell'attività ed imputabili a colpa dei propri operatori o derivanti da gravi irregolarità o carenze nelle prestazioni.

Il concessionario dovrà pertanto procedere alla stipula di una polizza di assicurazione per la responsabilità civile verso terzi e infortuni degli utenti per un massimale di copertura non inferiore a €1.550.000,00.

## **ARTICOLO 19 PENALITA'**

Nel caso in cui, per qualsiasi motivo imputabile al concessionario e da questo non giustificato il servizio di Tempo per le Famiglie non venga espletato, anche per un solo giorno o non sia conforme a quanto previsto dal capitolato d'oneri e dal progetto presentato dall'affidatario in sede di offerta, il concedente applicherà una penale pari a €20,00 per ogni giorno di prestazione non effettuata.

Si potrà procedere all'applicazione della penale previa specifica contestazione scritta, da far pervenire all'affidatario a mezzo raccomandata RR, oppure mediante posta elettronica certificata. La ditta avrà dieci giorni di tempo, decorrenti dalla data di ricezione della contestazione, per presentare le proprie controdeduzioni e giustificazioni. Decorso infruttuosamente tale termine, o qualora le giustificazioni non siano ritenute sostanziali, il Coordinatore del Dipartimento provvederà, con propria determinazione, all'irrogazione della penale.

Dopo l'applicazione di sette penali, in caso si verificano ulteriori inadempimenti l'Amministrazione Comunale si riserva la facoltà di procedere alla revoca della concessione, fatta salva comunicazione scritta all'impresa appaltatrice con almeno 30 giorni di anticipo (dalla data di ricevimento della comunicazione) a mezzo posta elettronica certificata, e di aggiudicare la concessione alla seconda in graduatoria in esito di gara.

## **ARTICOLO 20 DIVIETO DI CESSIONE**

E' vietato cedere la concessione dei servizi, pena l'immediata revoca della concessione e l'escussione diretta del deposito cauzionale salvo ulteriore risarcimento dei maggiori danni accertati.

In caso di associazioni di imprese e di consorzi non si considerano subappaltati i servizi che sono stati imputati alle rispettive imprese.

Non sono considerate cessioni le disponibilità per le attività ludico ricreative in autogestione degli utenti.

## **ARTICOLO 21 RECESSIONE, RISOLUZIONE DEL CONTRATTO**

Il Comune si riserva il diritto di recedere in qualsiasi momento, quando vi siano motivate ragioni di interesse pubblico, previo preavviso alla controparte con anticipo di 6 mesi sulla data prevista per l'interruzione del rapporto a mezzo di raccomandata RR.

Il presente contratto può essere risolto dall'Amministrazione per le fattispecie espressamente richiamate nel presente capitolato d'oneri

Può inoltre essere risolto nei casi di mancato rispetto delle prescrizioni contrattuali

Piazza degli Eroi, 5

20019 Settimo Milanese

t. 02.33509.1

f. 02.57763630

www.comune.settimomilanese.mi.it

P.IVA 01315140150



Dipartimento Servizi alla persona

• Servizio Istruzione

Foglio 7/13

dovute a:

- gravi inadempienze dell'aggiudicatario tali da pregiudicare il risultato del servizio; sono considerate gravi inadempienze le cause di rescissione e risoluzione esplicitamente citate nei precedenti articoli.
- intervenuta inidoneità della struttura determinata dagli organi competenti.
- Nei casi di risoluzione per grave inadempienza la stessa dovrà essere contestata per iscritto con un termine di cinque giorni per la risposta da parte della controparte. Nel caso di risposta ritenuta insoddisfacente il Comune comunicherà la data di risoluzione con un termine di 15 giorni e la stessa diverrà esecutiva a meno che non subentrino elementi nuovi tali da indurre alla revoca del provvedimento.

## **ARTICOLO 22 CONTROLLI E VERIFICHE E RELAZIONI**

Il Comune mantiene ampie facoltà di indirizzo e controllo che attuerà nelle forme ritenute opportune, operando i necessari controlli periodici sull'attività svolta nei locali concessi ed effettuando incontri con il coordinatore dei centri individuato dal soggetto gestore e, quando necessario, con gli altri operatori del servizio, con periodicità almeno semestrale. Le modalità degli incontri saranno concordate tra le parti.

I controlli sulla natura e sul buon svolgimento del servizio vengono svolti ordinariamente per conto dell'Amministrazione dal Responsabile del Servizio Istruzione e Infanzia o suo delegato.

Nel corso delle verifiche si constaterà il regolare funzionamento del servizio, l'efficienza e l'efficacia della gestione e il rispetto dei programmi stabiliti.

Resta facoltà di questa amministrazione di richiedere in qualsiasi momento

informazioni sul regolare svolgimento del servizio e di attuare controlli a campione.

Al fine di consentire il regolare monitoraggio dell'utilizzo del servizio da parte dell'utenza, il concessionario deve trasmettere con periodicità trimestrale al Dipartimento Servizi alla Persona – Servizio Istruzione e Infanzia, i dati elaborati relativi alla frequenza al centro su supporto elettronico secondo modalità concordate tra le parti. Al termine di ogni anno di attività, entro dieci giorni da tale termine, il soggetto gestore dovrà far pervenire al Comune una relazione sull'attività svolta, i risultati conseguiti e i dati riepilogativi su frequenza dell'utenza, iniziative svolte, risorse impiegate, aspetti di criticità ed altri elementi degni di nota, debitamente sottoscritta dal coordinatore.

Il concessionario dovrà provvedere comunque alla trasmissione all'amministrazione comunale di una relazione finale sull'andamento tecnico dei servizi, entro i termini di cui al presente capitolato per l'attivazione della eventuale ripetizione, necessaria per una verifica e valutazione in merito alla efficace ed efficienza e alla produttività degli interventi ed ai risultati conseguiti.

Eventuali correttivi utili al raggiungimento degli obiettivi saranno valutati tra l'amministrazione comunale e la concessionaria nel caso di rinegoziazione in sede di ripetizione dei servizi analoghi.

## **ARTICOLO 23 OBBLIGHI IN MATERIA DI SICUREZZA E SALUTE DEI LAVORATORI SUL LUOGO DI LAVORO**

La Ditta Aggiudicataria è tenuta all'osservanza delle disposizioni del D. Lgs 9 Aprile 2008, n. 81 e successive modifiche e integrazioni in materia di sicurezza. A tal fine dovrà predisporre e rendere disponibile copia del proprio Documento di Valutazione dei Rischi (D.V.R.) e comunicare, al momento della stipula del contratto, il nominativo del proprio Responsabile del Servizio di Prevenzione e Protezione. Il Committente farà a sua volta pervenire il proprio D.V.R. relativo alla struttura assegnata per lo svolgimento delle attività di cui a questi patti.

Pertanto l'aggiudicataria deve assumere a suo carico tutti gli oneri relativi, sollevando l'ente appaltante da qualsiasi obbligazione nei confronti di terzi.

Prima della stipulazione del contratto l'affidataria della concessione sarà chiamata ad esprimere eventuali proposte di aggiornamento del documento di valutazione dei rischi da interferenza.

Piazza degli Eroi, 5

20019 Settimo Milanese

t. 02.33509.1

f. 02.57763630

www.comune.settimomilanese.mi.it

P.IVA 01315140150



Dipartimento Servizi alla persona

• Servizio Istruzione

Foglio 8/13

La concessionaria è ad ogni effetto responsabile nei confronti dell'Ente e di terzi nei casi di mancata adozione di quei provvedimenti utili alla salvaguardia delle persone e degli strumenti, coinvolti e non, nella gestione del servizio.

## **ARTICOLO 24 SEGRETO PROFESSIONALE E D'UFFICIO - TUTELA DELLA PRIVACY**

Il personale dell'impresa concessionaria è tenuto al rispetto delle norme che regolano il segreto professionale, il segreto d'ufficio nonché la tutela dei dati personali. L'aggiudicataria si impegna a non utilizzare in alcun caso le notizie e le informazioni di cui i suoi operatori siano venuti in possesso nell'abito dell'attività prestata, se non ai sensi del d.lgs. n.196/2003. Il personale della cooperativa aggiudicataria è nominato incaricato del trattamento dei dati personali attinenti agli utenti di cui alla presente concessione. Titolare del trattamento resta comunque il Sindaco del Comune di Settimo Milanese.

Con l'affidamento definitivo del servizio la concessionaria è considerata incaricata del trattamento dei dati personali degli utenti del servizio. A tal fine dovrà comunicare, al momento della stipula del contratto, il nominativo del proprio Responsabile del Trattamento dei Dati.

## **ARTICOLO 25 VERIFICHE DA PARTE DELL'AMMINISTRAZIONE COMUNALE**

Il Dipartimento Servizi alla Persona del Comune concedente indicherà alla concessionaria il proprio personale con compiti di controllo sulla regolarità del funzionamento del servizio richiesto, sulla coerenza della programmazione al progetto presentato, sull'indice di frequenza e di fruizione del servizio. Sono riconosciute al comune facoltà di controllo e di indirizzo in merito:

- all'adempimento puntuale e preciso del programma educativo, gestionale e organizzativo;
- al rispetto degli obblighi contributive previdenziali nei confronti dei lavoratori della concessionaria;
- alla qualità e continuità delle prestazioni;
- al rispetto delle attrezzature e degli spazi concessi per l'effettuazione dei servizi.

Qualora l'amministrazione appaltante riscontri omissioni o difetto nell'adempiere agli obblighi di cui al presente capitolato, provvederà alla formale contestazione per iscritto con lettera raccomandata R.R o posta elettronica certificata.

## **ARTICOLO 26 PASSAGGIO DI GESTIONE**

A seguito dell'espletamento della gara, in caso di cambio gestione, l'impresa che cessa il rapporto contrattuale stabilito s'impegna ad incontrare i referenti dell'impresa neo affidataria del servizio per gli adempimenti connessi al passaggio di gestione, entro un termine di due settimane, salvo diverso termine concordato tra le parti con l'amministrazione comunale.

L'impresa cessante si deve altresì impegnare a favorire la trasmissione di tutti i dati e le informazioni necessarie all'eventuale passaggio del personale alla nuova gestione fatta salva la volontà del personale in tal senso. Quando le parti non convengano sul luogo d'incontro esso è stabilito presso la sede comunale di Settimo Milanese in locale che verrà allo scopo messo a disposizione.

## **ARTICOLO 27 RISOLUZIONE DELLA CONVENZIONE**

Le parti convengono che, salvo il disposto dell'art. 1453 del codice civile per i casi di inadempimento delle obbligazioni contrattuali, configurano clausole risolutive espresse del contratto, ai sensi e per gli effetti dell'art. 1456 del codice civile, le seguenti ipotesi:

- a) interruzione del servizio non dovuta a giusta causa;

Piazza degli Eroi, 5

20019 Settimo Milanese

t. 02.33509.1

f. 02.57763630

www.comune.settimomilanese.mi.it

P.IVA 01315140150



Dipartimento Servizi alla persona

• Servizio Istruzione

Foglio 9/13

- b) violazione di patti contrattuali o delle disposizioni di legge o regolamento relative al presente servizio, qualora le stesse superino tre violazioni in un anno (intendendosi “anno di concessione”);
- c) contegno scorretto abituale verso il pubblico da parte del personale adibito al servizio;
- d) gravi e ripetute violazioni delle disposizioni legislative e regolamentari nonché delle norme del presente capitolato in materia igienico-sanitaria, accertate dagli organi di controllo competenti;
- e) qualora il concessionario sia condannato per frode o sofisticazione alimentare con sentenza passata in giudicato;
- f) cessione, totale o parziale, a terzi del contratto derivante dalla concessione di servizio, anche indirettamente, senza preventivo assenso del comune.
- g) variazioni per tutta la durata della concessione di una delle condizioni dichiarate dal concessionario che sono state determinati per l'affidamento della concessione;
- h) apertura di una procedura di fallimento o altra procedura concorsuale a carico del concessionario;
- i) violazione ripetuta delle norme di sicurezza e prevenzione infortuni;
- j) gravi e ripetute violazioni delle norme del presente capitolato relative alle limitazioni di uso della struttura;

In questi casi, il comune provvederà a contestare formalmente le inadempienze riscontrate, assegnando al concessionario un termine non inferiore a 15 giorni lavorativi per la presentazione di memorie e contro deduzioni.

In caso di inutile decorso del termine assegnato ovvero qualora le giustificazioni addotte siano ritenute infondate, il contratto si intenderà risolto di diritto con effetto immediato a seguito della dichiarazione del comune in forma di raccomandata, di volersi avvalere della clausola risolutiva.

In caso di risoluzione, il comune concedente è autorizzato, sin da ora e senza alcuna ulteriore formalità, ad incassare la cauzione definitiva, ferma restando la facoltà di agire per il risarcimento del danno ulteriore eventualmente subito.

Il concessionario può chiedere la risoluzione del contratto in caso di impossibilità ad eseguire lo stesso in conseguenza di causa a lui non imputabile.

## ARTICOLO 28 EFFETTI DELLA RISOLUZIONE

Con la risoluzione del contratto sorge nell'amministrazione il diritto di affidare a terzi il servizio, in danno al concessionario inadempiente. L'affidamento a terzi viene notificato al concessionario inadempiente nelle forme prescritte con indicazione dei nuovi termini di esecuzione dei servizi affidati e degli importi relativi.

Al concessionario inadempiente sono addebitate le spese sostenute in più dall'amministrazione comunale rispetto a quelle previste dal contratto risolto. Esse sono prelevate dal deposito cauzionale e, ove questo non basti, da eventuali crediti del concessionario.

Nel caso in cui la risoluzione del contratto sia richiesta dal concessionario alla stessa viene riconosciuto il pagamento delle prestazioni fino a quel momento maturate e del deposito cauzionale.

## ARTICOLO 29 REVOCA DELLA CONCESSIONE

E' applicabile la revoca della concessione nei seguenti casi:

- verificarsi di una clausola risolutiva espressa della convenzione/contratto di disciplina della concessione;
- inadempienze alle prescrizioni di cui agli obblighi assicurativi fissati dal capitolato d'oneri della presente concessione;
- gravi inadempienze gestionali inerenti la sicurezza, l'igiene e salute pubblica, l'ordine pubblico;
- inadempienze economiche nei confronti della amministrazione comunale;
- a seguito di perdita delle autorizzazioni sanitarie ai sensi della vigente normativa statale o regionale;

Piazza degli Eroi, 5

20019 Settimo Milanese

t. 02.33509.1

f. 02.57763630

www.comune.settimomilanese.mi.it

P.IVA 01315140150



Dipartimento Servizi alla persona

• Servizio Istruzione

Foglio 10/13

- sospensione continuativa e non concordata dell'attività per un periodo superiore a quindici giorni, salvo il caso di forza maggiore;
- variazione di notevole entità di una delle condizioni dichiarate dal concessionario che hanno determinato l'affidamento del servizio: requisiti minimi di partecipazione alla gara ed elementi qualitativi, che sono stati oggetto di valutazione e di attribuzione di punteggio in sede di gara.

La revoca anticipata e motivata della concessione deve essere comunicata al concessionario a mezzo di lettera raccomandata, con un preavviso di almeno 3 mesi. In caso di revoca dipendente da fatto del concessionario, l'amministrazione procederà all'incameramento della cauzione depositata, fatto salvo il diritto al risarcimento del maggiore danno.

### **ARTICOLO 30 RINUNCIA ALLA CONCESSIONE**

Il concessionario può rinunciare, per gravi e motivate ragioni, alla concessione dandone preavviso di almeno 180 giorni, al fine di consentire all'amministrazione comunale di procedere all'individuazione del nuovo concessionario.

La penale per il mancato rispetto del preavviso è fissata in € 20.000,00

### **ARTICOLO 31 STIPULAZIONE DELLA CONVENZIONE E SPESE CONTRATTUALI**

Il concorrente che risulterà aggiudicatario si impegna a stipulare il relativo contratto in forma pubblica amministrativa, entro il termine stabilito dalla comunicazione da parte del servizio segreteria del comune.

Tutte le spese contrattuali concernenti il contratto, quali diritti di segreteria, imposta di bollo e registrazione, costi di riproduzione saranno a carico del concessionario.

Qualora non ottemperi agli adempimenti indicati nella suddetta comunicazione, il comune si riserva di revocare l'aggiudicazione ponendo a suo carico le eventuali ulteriori spese che dovesse affrontare per la stipulazione con altro contraente, tenendolo comunque indenne dalle eventuali prestazioni effettuate nel frattempo; inoltre l'amministrazione procederà all'incameramento della cauzione provvisoria.

Nel termine di 20 (venti) giorni dal ricevimento della comunicazione di aggiudicazione, l'aggiudicatario dovrà, a pena di revoca dell'aggiudicazione, far pervenire all'Amministrazione Comunale la documentazione necessaria alla stipula del contratto.

Poiché la ricezione della documentazione necessaria nel termine fissato è condizione essenziale per la stipulazione del contratto, qualora l'aggiudicatario non produca, entro 20 (venti) giorni dal ricevimento della comunicazione di aggiudicazione, quanto richiesto, ovvero non risulti in possesso dei requisiti dichiarati in sede di gara, l'Amministrazione Comunale potrà procedere all'aggiudicazione della gara al secondo classificato, rivalendosi in ogni caso sulla cauzione prestata a garanzia dell'offerta.

Resta ferma la necessità di acquisire, nei confronti del Concessionario, la documentazione di legge in materia di "antimafia",

### **ARTICOLO 32 CONTROVERSIE**

Avverso i provvedimenti amministrativi relativi all'atto di concessione e alla sua revoca il concedente potrà proporre ricorso al TAR Lombardia.

Le controversie, che dovessero sorgere tra il concessionario e il concedente circa l'interpretazione e la corretta esecuzione delle norme del contratto che regola la concessione, saranno deferite al Tribunale di Milano.

Per quanto non specificamente disciplinato dal presente capitolato, si rinvia a quanto previsto dalla vigente normativa in materia e dal Codice Civile.

## **PARTE SPECIALE**

### **TITOLO I**

Piazza degli Eroi, 5

20019 Settimo Milanese

t. 02.33509.1

f. 02.57763630

www.comune.settimomilanese.mi.it

P.IVA 01315140150



Dipartimento Servizi alla persona

• Servizio Istruzione

Foglio 11/13

## ARTICOLO 33 FIGURE PROFESSIONALI RICHIESTE

Per lo svolgimento e la gestione delle attività dei servizi di cui all'oggetto del presente capitolato è richiesto l'impiego delle seguenti figure professionali:

### a) Educatori

Agli Educatori competono:

- Gestione degli interventi e della relazione educativa con gli utenti
- Responsabilità della realizzazione del progetto di intervento del servizio secondo le indicazioni ricevute dal Coordinatore e gli obiettivi fissati nelle riunioni di equipe;

### b) Ausiliari

agli ausiliari compete la pulizia dei locali e l'eventuale sorveglianza durante le iniziative di autogestione;

### c) Coordinatore del servizio:

Al Coordinatore del servizio, individuato tra il personale educativo, competono le seguenti funzioni:

- Risponde della programmazione e del corretto svolgimento degli interventi
- Gestisce il personale affidato (educatori) disponendo l'impiego dello stesso per la migliore attuazione dei programmi delle attività.
- è responsabile della gestione delle risorse materiali ed eventualmente economiche assegnate per l'attuazione dei programmi.
- E' il referente del soggetto gestore che interagisce con il comune per la corretta esecuzione dei servizi affidati nonché per lo scambio delle informazioni, comunicazioni, convocazione di riunioni congiunte e tutto quanto necessario al miglior svolgimento delle attività;
- Cura il corretto rapporto del servizio con gli utenti.

## ARTICOLO 34 DESCRIZIONE E SEDE DELLA CONCESSIONE DI SERVIZI

Il **servizio Tempo per le Famiglie**, che costituisce il vero oggetto necessario della concessione, si declina in attività di socializzazione, ricreativa, educativa, ascolto, confronto e autogestione aperta a coppie di adulto-bambino (genitore/bambino o altro parente e/o affidatario/ bambino).

Il Tempo per le Famiglie funziona per minimo 45 settimane annue.

Il servizio sarà articolato, in base al numero minimo di iscritti che ne garantisca la sostenibilità economica, su una settimana di cinque giorni, dal lunedì al venerdì, per un minimo di n.10 ore settimanali di intervento, oltre a n.3 ore di coordinamento. Nel caso non si raggiungesse tale numero minimo, secondo la valutazione del concessionario, l'apertura potrà essere rimodulata.

Il servizio viene svolto nello Spazio Terraluna del Comune in piazza Degli Eroi n.5 e concesso in uso al soggetto gestore per lo svolgimento delle attività. La sede è composta sia gli spazi interni che esterni, che constano di:

- 2 sale attrezzate per un totale di circa mq 250 con servizi igienici presso le due sale
- 1 portico di circa mq 100
- 1 area giardino cintata di pertinenza del servizio di circa mq 3000.

### Servizio CIPI minori ammissibili massimo n.13

Il servizio Centro Prima Infanzia CIPI è regolato dalla carta dei Servizi che si allega al capitolato d'oneri.

Il concessionario provvede a tutto il materiale necessario alla gestione, compresi i

Piazza degli Eroi, 5

20019 Settimo Milanese

t. 02.33509.1

f. 02.57763630

www.comune.settimomilanese.mi.it

P.IVA 01315140150



Dipartimento Servizi alla persona

materiali di pulizia.

• Servizio Istruzione

Foglio 12/13

## **ARTICOLO 35 UTENZA DEI SERVIZI**

Il numero degli utenti delle varie tipologie di servizi è indicativo.

Non è fissato alcun numero minimo di iscrizioni da garantire da parte del concedente, né giornalmente, né settimanalmente, né mensilmente, né annualmente, mentre il concessionario dovrà poter garantire i servizi secondo le capienze massime dei locali della struttura, anche su più turni settimanali.

Servizio TEMPO PER LE FAMIGLIE massimo coppie bambino/familiare n.24 per turno.

Hanno accesso al servizio i bambini da 0 a 3 anni e i loro familiari o affidatari previa iscrizione effettuata presso il concessionario .

Ogni coppia familiare/bambino può effettuare un numero di ingressi settimanali programmati sui turni di apertura definiti dal concessionario.

Per tutti i servizi è previsto uno sportello del genitore per un confronto con i familiari che lo richiedono e gli operatori.

## **ARTICOLO 36 SERVIZI RICREATIVI EDUCATIVI PER IL TEMPO LIBERO DELLE FAMIGLIE**

Il concessionario organizza e gestisce i servizi secondari, con natura ludica, ricreativa educativa e per il tempo libero delle famiglie, secondo il progetto presentato in sede di gara l'uso del centro, come a titolo meramente esemplificativo possono citarsi laboratori creativi e didattici, occasioni ludico ricreative per famiglie e minori, feste tradizionali con personale di animazione o senza, con personale di sorveglianza e funzione ausiliaria o senza, eventi in collaborazione con formazioni sociali del territorio con finalità di promozione culturale o di integrazione, open day, valorizzazione della presenza dei servizi anche in concomitanza con la Festa patronale di Settimo Milanese.

Le iniziative sono rivolte a minori fino a 10 anni. Non si potranno svolgere feste di soli adulti, come feste di laurea.

Nella piena responsabilità gestionale del concessionario possono essere attivati anche momenti di autogestione da parte degli utenti. Spetterà al soggetto gestore valutare attentamente la congruità della richiesta pervenuta e la sua corrispondenza alle finalità dello Spazio Terraluna. L'attivazione di questa modalità di fruizione, deve essere preceduta dall'approntamento da parte del concessionario di una dettagliata procedura scritta particolarmente efficace per gestire la prenotazione dei locali con il relativo pagamento, con l'annotazione in un registro, possibilmente informatizzato, la riconsegna dei locali, il sopralluogo di controllo delle sale rilevando eventuali danneggiamenti o manomissioni o sottrazioni di suppellettili o arredi; deve essere curato sia il riassetto dei locali sia la pulizia degli stessi e dei bagni e degli spazi del giardino pertinenziale recintato.

Piazza degli Eroi, 5

20019 Settimo Milanese

t. 02.33509.1

f. 02.57763630

[www.comune.settimomilanese.mi.it](http://www.comune.settimomilanese.mi.it)

P.IVA 01315140150

## **ARTICOLO 37 USO DIRETTO DELLO SPAZIO TERRALUNA DA PARTE DELL'AMMINISTRAZIONE COMUNALE**

L'Amministrazione si riserva l'uso gratuito per massimo 5 giorni dello Spazio Terraluna per attività organizzate direttamente dal Comune ovvero organizzate dalle istituzioni scolastiche, da altre istituzioni educative culturali operanti sul territorio comunale, da associazioni di promozione sociale, da associazioni di volontariato con finalità educative e culturali o di sostegno alla disabilità, per le quali sia stato concesso specifico patrocinio dello stesso Comune.

L'uso di cui al comma precedente deve comunque essere comunicato con adeguato preavviso, non inferiore ai 30 giorni, all'affidataria, non deve confliggere con la regolare gestione dei servizi programmati.



Dipartimento Servizi alla persona

L'uso deve essere per il tempo strettamente necessario allo svolgimento delle attività o manifestazioni.

• Servizio Istruzione

Foglio 13/13

## **ARTICOLO 38      CARTA DEI SERVIZI**

Rispetto ai servizi erogati, il concessionario deve predisporre e aggiornare la Carta del servizio Tempo per le Famiglie, che invia poi al Comune di Settimo Milanese, che la recepisce con deliberazione della giunta.

La carta del Centro Prima Infanzia sarà aggiornata in collaborazione tra il concessionario e il Comune Settimo Milanese.

La carta deve essere resa pubblica sul sito internet del concessionario e sul sito comunale.

Piazza degli Eroi, 5

20019 Settimo Milanese

t. 02.33509.1

f. 02.57763630

[www.comune.settimomilanese.mi.it](http://www.comune.settimomilanese.mi.it)

P.IVA 01315140150



Comune di Settimo Milanese

ALLEGATO "F" – inventario  
composto da n. 3 facciate

Esente da imposta di bollo ai sensi dell' art. 17 del D.Lgs. n. 460/97

**Ente : COMUNE DI SETTIMO MILANESE MOBILI**

---

**VERBALE DI CONSEGNA  
BENI MOBILI**

---

**Immobile : CENTRO TERRALUNA - SETTIMO M.SE**

---

**Verbale n° 137 del 31/12/2014**

Ente : **COMUNE DI SETTIMO MILANESE MOBILI**

Immobile : **CENTRO TERRALUNA - SETTIMO M.SE**

N° Inv	Tipo Bene	Materiale	Modello	LOCALE
2148	TAVOLO	METALLO E LAMINATO	RETTANGOLARE BIANCO STRUTTURA BIANCA	140 - SALONE PICCOLI
2149	SEDIA	METALLO E LEGNO	FAGGIO STRUTTURA NERA	140 - SALONE PICCOLI
2150	SEDIA	METALLO E LEGNO	FAGGIO STRUTTURA NERA	140 - SALONE PICCOLI
2151	SEDIA	METALLO E LEGNO	FAGGIO STRUTTURA NERA	140 - SALONE PICCOLI
2152	SEDIA	METALLO E LEGNO	FAGGIO STRUTTURA NERA	140 - SALONE PICCOLI
2153	SEDIA	METALLO E LEGNO	FAGGIO STRUTTURA NERA	140 - SALONE PICCOLI
2154	SEDIA	METALLO E LEGNO	FAGGIO STRUTTURA NERA	140 - SALONE PICCOLI
2155	SEDIA	METALLO E LEGNO	FAGGIO STRUTTURA NERA	140 - SALONE PICCOLI
2156	GIOCO	LEGNO	SCIVOLO VERDE	140 - SALONE PICCOLI
2157	MOBILE	LAMINATO	A GIORNO A 6 RIPIANI	140 - SALONE PICCOLI
2158	MOBILE	LAMINATO	A GIORNO A 6 RIPIANI	140 - SALONE PICCOLI
2159	MOBILE	LEGNO	A 3 ANTE BATTENTI E 2 CASSETTI COLORATI	140 - SALONE PICCOLI
2160	SCRIVANIA	METALLO E LAMINATO	RETTANGOLARE A 3 CASSETTI BIANCA	139 - UFFICIO
2161	ARMADIO	LAMINATO	A GIORNO CON 8 VANI BIANCO	139 - UFFICIO
2162	CASELLARIC	LAMINATO	A 12 VANI FAGGIO	141 - SALONE GRANDI
2163	MOBILE	LAMINATO	A 3 RIPIANI	141 - SALONE GRANDI
2164	SEGGIOLONE	LEGNO E SIMILPELLE	PAPPA CON IMBOTTITURA GIALLA STRUTTURA ACERO	141 - SALONE GRANDI
2165	SEDIA	PLASTICA	BORDEAUX	141 - SALONE GRANDI
2166	SEDIA	PLASTICA	BORDEAUX	141 - SALONE GRANDI
2167	SEDIA	PLASTICA	BORDEAUX	141 - SALONE GRANDI
2168	SEDIA	PLASTICA	BORDEAUX	141 - SALONE GRANDI
2169	SEDIA	PLASTICA	BORDEAUX	141 - SALONE GRANDI
2170	SEDIA	PLASTICA	BORDEAUX	141 - SALONE GRANDI
2171	SEDIA	PLASTICA	BORDEAUX	141 - SALONE GRANDI
2172	SEDIA	PLASTICA	BORDEAUX	141 - SALONE GRANDI
2173	SEDIA	PLASTICA	BORDEAUX	141 - SALONE GRANDI
2174	SEDIA	PLASTICA	BORDEAUX	141 - SALONE GRANDI
2175	SEDIA	METALLO E PLASTICA	NERA STRUTTURA CROMATA	141 - SALONE GRANDI
2176	SEDIA	METALLO E PLASTICA	NERA STRUTTURA CROMATA	141 - SALONE GRANDI
2177	SEDIA	METALLO E PLASTICA	NERA STRUTTURA CROMATA	141 - SALONE GRANDI
2178	SEDIA	METALLO E PLASTICA	NERA STRUTTURA CROMATA	141 - SALONE GRANDI
2179	SEDIA	METALLO E PLASTICA	NERA STRUTTURA CROMATA	141 - SALONE GRANDI
2180	SEDIA	METALLO E PLASTICA	NERA STRUTTURA CROMATA	141 - SALONE GRANDI

Immobile : CENTRO TERRALUNA - SETTIMO M.SE

N° Inv	Tipo Bene	Materiale	Modello	LOCALE
2181	SEDIA	METALLO E PLASTICA	NERA STRUTTURA CROMATA	141 - SALONE GRANDI
2182	SEDIA	METALLO E PLASTICA	NERA STRUTTURA CROMATA	141 - SALONE GRANDI
2183	SEDIA	METALLO E PLASTICA	NERA STRUTTURA CROMATA	141 - SALONE GRANDI
2184	MOBILE	LEGNO	SPOGLIATOIO A 5 VANI	141 - SALONE GRANDI
2185	MOBILE	LEGNO	SPOGLIATOIO A 3 VANI ROSSO	141 - SALONE GRANDI
2186	MOBILE	LEGNO	SPOGLIATOIO A 3 VANI ROSSO	141 - SALONE GRANDI
2187	MOBILE	LEGNO	SPOGLIATOIO A 3 VANI ROSSO	141 - SALONE GRANDI
2188	TAVOLO	LEGNO	RETTANGOLARE BIMBO GIALLO STRUTTURA FAGGIO	141 - SALONE GRANDI
2189	TAVOLO	LEGNO	RETTANGOLARE BIMBO AVORIO STRUTTURA FAGGIO	141 - SALONE GRANDI
2190	TAVOLO	LEGNO	RETTANGOLARE BIMBO AVORIO STRUTTURA BIANCA	141 - SALONE GRANDI
2191	SEDIA	METALLO E LEGNO	FAGGIO STRUTTURA NERA	141 - SALONE GRANDI
100115	SEGGIOLINA	LAMINATO	FAGGIO - N.E.	141 - SALONE GRANDI
100116	SEGGIOLINA	LAMINATO	FAGGIO - N.E.	141 - SALONE GRANDI
100117	SEGGIOLINA	LAMINATO	FAGGIO - N.E.	141 - SALONE GRANDI
100118	SEGGIOLINA	LAMINATO	FAGGIO - N.E.	141 - SALONE GRANDI
100119	SEGGIOLINA	LAMINATO	FAGGIO - N.E.	141 - SALONE GRANDI
100120	SEGGIOLINA	LAMINATO	FAGGIO - N.E.	141 - SALONE GRANDI
100121	SEGGIOLINA	LAMINATO	FAGGIO - N.E.	141 - SALONE GRANDI
108246	CAPANNA	LEGNO	- N.E.	ESTERNO
108247	ALTALENA		DOPPIA - N.E.	ESTERNO
108248	GIOCO		TUNNEL CON SCIVOLO - N.E.	ESTERNO
108249	GAZEBO		- N.E.	ESTERNO
108250	SABBIERA		- N.E.	ESTERNO
108258	MATERASSINO		COLORATO - N.E.	140 - SALONE PICCOLI
108259	MATERASSINO		COLORATO - N.E.	140 - SALONE PICCOLI
108260	MATERASSINO		COLORATO - N.E.	140 - SALONE PICCOLI

Data 16 FEB. 2015

L'Economo

Ufficio Consegnatario

Firma Incaricato

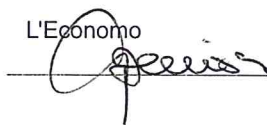

\_\_\_\_\_

\_\_\_\_\_